

MESA TORNADO PLUS II

MESA MODULAR DE 4435 MM CON ESTACION DE CORTE A LA ENTRADA. GUILLOTINA EW PLUS, RECUPERADOR DE RECORTES, ESTIBADOR RETRACTIL A-65 / 450, VELOCIDAD FIJA INCLUYE 1 PALOTE, ESTANTERIA PORTA 4 ROLOS, 2 EJES CORTANTES LONGITUDINALES + 20 DISCOS DE CORTE + 2 CORTANTES POR ESTAMPA Y 1 PICAMASA ESTANDARS SEGÚN ELECCIÓN.



DATOS TECNICOS Y CONDICIONES DE INSTALACION

Modelo	Tornado Plus II
<p>Uso Planeado*</p> <p><small>* fuera de estas especificaciones es indispensable consultar a I+D, mediante la Planilla de Pedidos del equipo, las características de la masa y el producto a fabricar.</small></p>	Diseñadas para trabajar masas de 50% de humedad máximo. (agua + materia grasa) Espesores a cortar de 25 milímetros máximo con estampa. En Tornado Plus II, el estibador retráctil fue incluido para el estibado automático de figuras redondas u otras generadas por estampa que ya contempla la separación entre figuras.
Capacidad productiva (Vel. Fija 1.9 m/min)	Según tamaño y corte del producto
Horas de trabajo recomendadas	10 horas/día.
Corriente	Trifásica
Voltaje	380 V / 220 v
Frecuencia	50 Hz / 60 Hz
Potencia Instalada	0,37 Kw
Presión de Aire comprimido	6 a 8 Bar (Filtrado y Seco)
Caudal de aire comprimido	40 l/min
Peso total	600 Kg
Zona de Trabajo	Se recomienda alrededor de la máquina un espacio libre no inferior a 1500mm hacia ambos costados y 2000 mm en las cabeceras
Ambiente Admisible	Temperatura de 20 a 25 °C Humedad de 60 a 75%
Piso del sector de elaboración	Preferentemente de hormigón, nivelado en un área mínima de 1200 x 5000 mm y capaz de soportar, con un margen de seguridad adecuado, el peso del equipo.
Acceso mínimo desembalado	Ancho = 1125 mm; Largo = 3000 mm; Alto = 1650 mm

MESA TORNADO PLUS II

DIMENSIONES	
Ancho	1080 mm
Alto	1560 mm
Largo	4435 mm

ESQUEMA DIMENSIONAL

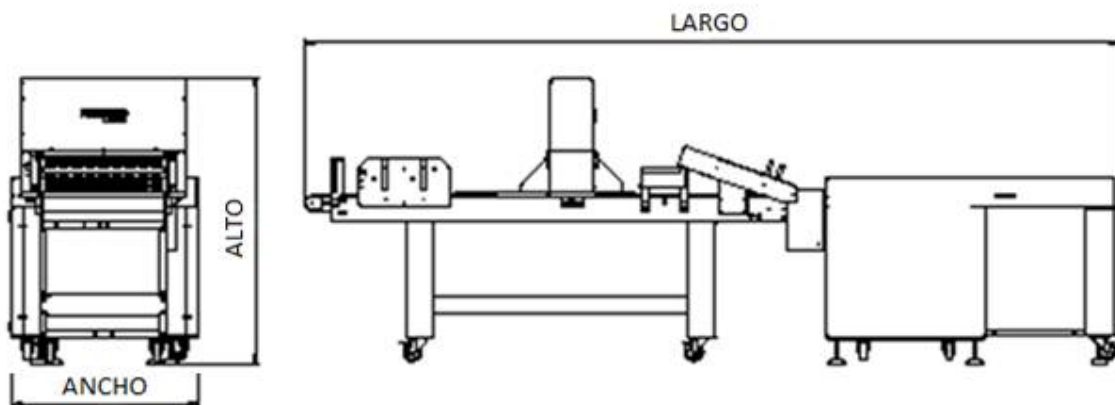

DIMENSIONES EMBALAJE (+/- 10 mm)		
Cajón N°	1	2
Ancho cajón	1100 mm	1100 mm
Alto cajón	1200 mm	1100 mm
Largo cajón	2500 mm	2000 mm

Al proveer las indicaciones necesarias para una correcta instalación, ARGENTAL no se hace responsable si las características del lugar de instalación y las áreas adyacentes no cumplen los requisitos necesarios para un correcto funcionamiento del equipo.